

# NutriBot Water

distributeur d'eau

**ezi**clean®  
make it easy



## INSTRUCTIONS

LIRE ATTENTIVEMENT AVANT UTILISATION  
USAGE DOMESTIQUE UNIQUEMENT

## AVERTISSEMENT

- Ne jamais immerger le capteur de l'appareil dans l'eau, cela pourrait entraîner un choc électrique et endommager les composants électroniques.
- Ce produit est équipé d'un capteur de présence. Ne placez aucun objet sur ou devant la gamelle pour ne pas perturber son bon fonctionnement.
- Gardez la zone autour de la fontaine propre et dégagée. Éliminez les matériaux d'emballage avec soin. Certains composants peuvent être emballés dans des sacs plastiques : tenez-les hors de portée des enfants et des animaux.
- Ne laissez pas les enfants jouer autour de la fontaine à eau. Une surveillance est recommandée s'ils sont à proximité.
- Cette fontaine est conçue uniquement pour les chats et petits chiens.
- Ne pas l'utiliser pour des animaux incapables d'atteindre le réservoir ou la coupelle d'eau, ou présentant un handicap physique.
- Utiliser uniquement avec de l'eau propre. N'ajoutez jamais d'autres liquides (lait, jus, bouillon, etc.) dans le réservoir.
- Placez la fontaine uniquement sur une surface plane et stable.
- Nettoyez et changez l'eau régulièrement pour garantir l'hygiène et le bon fonctionnement du système.
- Remplacez les filtres à eau selon les recommandations du fabricant.
- N'insérez jamais d'objet étranger dans l'unité de filtration ou la pompe.
- Ne démontez que les parties indiquées dans le manuel.
- Utilisez uniquement les accessoires ou pièces recommandés par le fabricant.
- Débranchez toujours en tirant sur la fiche et non sur le câble.
- N'utilisez jamais l'appareil si le câble ou la prise est endommagé(e). Contactez le service client pour toute réparation ou pièce de rechange.
- Débranchez l'appareil avant toute opération de nettoyage ou de maintenance.
- N'utilisez pas la fontaine à d'autres fins que celles prévues.
- Ne plongez jamais le cordon d'alimentation dans l'eau ou tout autre liquide.
- Ne placez jamais l'appareil près d'un évier, d'une baignoire ou d'une source d'humidité excessive.
- Si la prise ou le cordon est mouillé, coupez l'alimentation avant toute manipulation.
- Assurez-vous que le câble d'alimentation reste sec et éloigné des zones de passage, afin d'éviter tout risque de chute ou d'endommagement.

## 1. Le produit

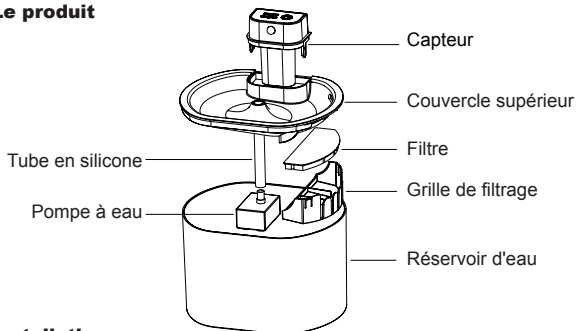

## 2. Installation



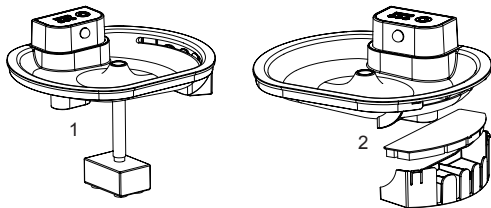

1. Sortez tous les composants de l'emballage et nettoyez-les soigneusement (ne pas immerger le capteur).
2. Ouvrez le couvercle supérieur et vérifiez que le tuyau d'eau relie bien la pompe au couvercle (les deux extrémités doivent être bien insérées).
3. Remplissez le réservoir avec de l'eau potable.
4. Placez le filtre dans son logement, puis installez-le sur la position prévue (voir schéma).

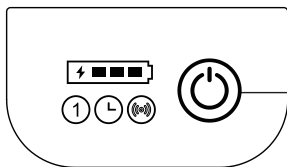

## 3. Fonctionnement



- Appuyez une fois sur le bouton pour allumer l'appareil (mode défaut : détection automatique).
- Appuyez une fois pour afficher la capacité de la batterie.
- Appuyez à nouveau pour changer de mode.
- Appui long (2 secondes) : éteint l'appareil.

	<i>Mode continu</i> : passe automatiquement en mode détection après 1h d'utilisation.
	<i>Mode temporisé</i> : l'eau coule toutes les 20 minutes pendant 30 secondes.
	<i>Mode par défaut</i> : l'eau coule quand l'animal s'approche (capteur 120°, portée 1,2 m).
	<i>Niveau de batterie</i> : 4 barres allumées = charge complète, 1 barre clignotante = batterie faible

#### 4. Indicateur lumineux

- Après avoir mis l'appareil en marche et être entré dans un mode, le voyant correspondant s'allume. Une fois le temps de distribution d'eau programmé écoulé, le voyant clignote lentement et s'éteint au bout de 2 minutes pour passer en mode d'économie d'énergie, mais la machine continue de fonctionner normalement.
- La lumière bleue au-dessus du capteur indique que le distributeur d'eau fonctionne normalement.
- La lumière rouge au-dessus du capteur indique que la machine détecte un manque d'eau ou une défaillance de la pompe.
- Le voyant bleu est allumé lorsque la pompe à eau fonctionne.

#### 5. Charge

- Utilisez le câble USB-C fourni (adaptateur secteur non inclus).
- Connectez à un port USB 5V / 1A (ex. : chargeur de téléphone).
- La charge se fait via le port USB-C situé à l'arrière du capteur (sous le couvercle en silicone).
- Il est possible d'utiliser l'appareil pendant la charge, mais il est préférable de placer le capteur dans un endroit sec.

#### 6. Maintenance recommandé

- Changer l'eau tous les 7 jours et de nettoyer le réservoir d'eau.
- Remplacer le filtre tous les 30 jours, nettoyer la pompe à eau et les tuyaux pour maintenir la propreté de l'ensemble du système d'eau et prévenir la croissance bactérienne.
- Inspectez le tuyau en silicone et les connecteurs pour vérifier qu'ils ne sont pas endommagés.
- Vérifiez que le couvercle en silicone du port de charge du capteur est correctement scellé.
- Nettoyez la surface du capteur. Veillez à ne pas l'immerger complètement ; il est recommandé de l'essuyer avec un chiffon humide.

## 7、 Spécifications

Produit	Distributeur d'eau à capteur
Modèle de produit	PC-W1
Puissance nominale	5W
Tension nominale	5V DC, 1A
Capacité de la batterie	4000mAh
Temps de travail	Environ 60 jours
Capacité maximale	2.5L
Matériaux	ABS (qualité alimentaire))
Dimensions du produit	202*172*154mm
Poids du produit	0.56KG
Utilisation	Chats, petits chiens, lapins
Environment	Intérieur, endroit ombragé

## 8、 Guide de dépannage

Faible débit d'eau ou augmentation du bruit	Vérifier que la gamelle à eau est à niveau et correctement placé dans le réservoir d'eau.
	Coupez l'alimentation pendant 5 secondes, puis redémarrez l'appareil.
	S'assurer que le tuyau d'eau est raccordé au couvercle et à la pompe à eau.
	Inspecter le tuyau d'eau et la pompe pour vérifier qu'il n'y a pas de débris et remplacer le filtre de la pompe si nécessaire.
Dysfonctionnement du capteur ou apparition d'un voyant rouge	Vérifier si la lentille du capteur pourrait être déformée ou endommagée
	S'assurer qu'aucun objet n'obstrue le capteur
	Les animaux domestiques doivent s'approcher à moins de 1,2 mètre devant le produit, à un angle de 120 degrés pour que le capteur s'active
	Un voyant rouge indique un manque d'eau ou un dysfonctionnement de la pompe.
Bruit d'eau	Vérifier si la cartouche filtrante est correctement installée et si toutes les pièces sont correctement assemblées
Bruit de vibration	Assurez-vous que la fontaine est placée sur une surface plane.
Impossible de charger	Vérifiez que le câble de chargement est correctement branché et qu'il n'est pas endommagé
	Vérifier que l'adaptateur électrique fonctionne et fournit une sortie de 5V 1A.

## WAARSCHUWING

- Dompel sensor van het apparaat water, want dit kan een elektrische schok veroorzaken en de elektronische onderdelen beschadigen.
- Dit product is uitgerust een aanwezigheidsensor. Plaats geen voorwerpen op of voor de kom om storingen te voorkomen.
- Houd het gebied rond de fontein schoon en vrij. Gooi verpakkingsmateriaal met zorg weg. Sommige onderdelen kunnen verpakt zijn in plastic zakken: houd ze buiten het bereik van kinderen en huisdieren.
- Laat kinderen niet spelen in de buurt van de waterkoeler. Toezicht is aanbevolen als ze in de buurt zijn.
- Deze fontein is exclusief ontworpen voor katten en kleine honden.
- Gebruik het niet voor dieren die bij de tank of het waterbakje kunnen of een lichamelijke beperking hebben.
- Gebruik alleen schoon water. nooit andere vloeistoffen (melk, sap, bouillon, enz.) toe aan de tank.
- Plaats de fontein alleen op een vlakke, stabiele ondergrond.
- Reinig en ververs water regelmatig om het systeem schoon te houden en goed te laten werken.
- Vervang de waterfilters volgens de aanbevelingen van de fabrikant.
- Steek nooit vreemde voorwerpen in de filtratie-eenheid of pomp.
- Demonteer alleen de onderdelen die in de handleiding worden aangegeven.
- Gebruik alleen accessoires of onderdelen die door de fabrikant worden aanbevolen.
- Trek altijd aan de stekker, niet aan de kabel.
- Gebruik het apparaat nooit als het snoer of de stekker beschadigd is. Neem contact op met de klantenservice voor reparaties of onderdelen.
- Haal de stekker uit het stopcontact voordat u het apparaat schoonmaakt of onderhoud pleegt.
- Gebruik de fontein alleen voor het beoogde doel.
- Dompel het netsnoer water of een andere vloeistof.
- Plaats het apparaat nooit in de buurt van een gootsteen, bad of bron van overmatig vocht.
- Als de stekker of het snoer nat wordt, schakelt u de voeding uit voordat u het apparaat aanraakt.
- Zorg ervoor dat het netsnoer droog en uit de wordt gehouden, zodat het niet kan vallen of beschadigd raken.

## 1, Het product

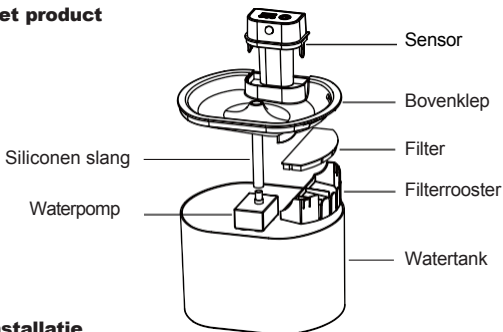

## 2, Installatie



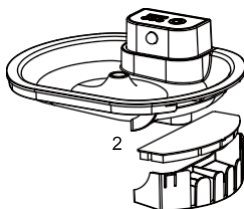
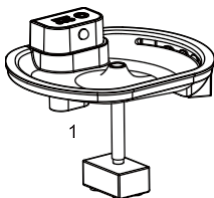

1. Haal alle onderdelen uit de verpakking en reinig ze grondig (dompel de sensor niet onder).
2. Open de bovenklep en controleer of de waterslang de pomp met de klep verbindt (beide uiteinden moeten goed zijn aangesloten).
3. Vul de tank drinkwater.
4. Plaats het filter in de behuizing en installeer het op de daarvoor bestemde plaats (zie diagram).

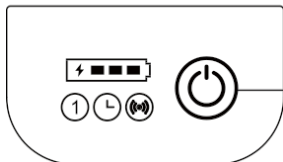

## 3, Werking



- Druk één keer op de knop om het apparaat in te schakelen (standaardmodus: automatische detectie).
- Druk één keer om batterijcapaciteit weer te geven.
- Druk nogmaals om de modus te wijzigen.
- Lang indrukken (2 seconden): schakelt het apparaat uit.

	<i>Continue modus</i> : schakelt automatisch over naar detectiemodus na 1 uur gebruik.
	<i>Getimedede modus</i> : het water stroomt elke 20 minuten 30 seconden lang.
	<i>Standaardmoduser</i> stroomt water als het dier nadert (120° sensor, 1,2 m bereik).
	<i>Batterijniveau</i> : 4 balkjes branden= volledig opgeladen, 1 balkje knippert = batterij bijna leeg

#### 4, Indicatielampje

1. Zodra u het apparaat hebt ingeschakeld en een modus hebt geactiveerd, gaat het bijbehorende lampje branden. Zodra de geprogrammeerde waterafgiftetijd is verstreken, knippert het lampje langzaam en gaat het na 2 minuten uit om over te schakelen naar de energiebesparingsmodus, maar de machine blijft werken.
2. Het blauwe lampje boven de sensor geeft aan dat de waterdispenser normaal werkt.
3. Het rode lampje boven de sensor geeft aan dat de machine een watertekort of een pompstoring detecteert.
4. Het blauwe lampje brandt als de waterpomp werkt.

#### 5, Last

- Gebruik de meegeleverde USB-C kabel (netadapter niet inbegrepen).
- Sluit aan op een USB-poort van 5V / 1A (bijvoorbeeld een telefoonoplader).
- Opladen gaat via de USB-C poort aan achterkant van de sensor (onder het siliconen kapje).
- Het is mogelijk om het apparaat te gebruiken tijdens het opladen, maar het is beter om de sensor op een droge plaats te zetten.

#### 6, aanbevolen onderhoud

1. Ververs het water om de 7 dagen en maak de watertank schoon.
2. Vervang het filter elke 30 dagen en reinig de waterpomp en de leidingen om het hele watersysteem schoon te houden en bacteriegroei te voorkomen.
3. Controleer de siliconenslang en connectors op beschadigingen.
4. Controleer of het siliconen kapje op de oplaadpoort van de sensor goed is afgesloten.
6. Maak het oppervlak van de sensor schoon. Dompel hem niet volledig onder; we raden aan hem af te vegen met een vochtige doek.

## 7, Specificaties

Product	Sensorgestuurde waterdispenser
Productmodel	PC-W1
Nominaal vermogen	5W
Nominale spanning	5V DC, 1A
Batterijcapaciteit	4000 mAh
Werktijden	Ongeveer 60 dagen
Maximale capaciteit	2.5L
Materialen	ABS (voedselkwaliteit)
Afmetingen product	202*172*154mm
Gewicht product	0,56KG
Gebruik	Katten, kleine honden, konijnen
Milieu	Binnen, schaduwrijke plek

## 8, gids voor probleemoplossing

Lage waterdoorstroming of meer lawaai	Controleer of de waterbak waterpas staat en goed in het waterreservoir is geplaatst.
	Schakel de voeding 5 seconden uit en start het apparaat opnieuw op.
	Zorg ervoor dat waterslang is aangesloten op het deksel en de waterpomp.
	Controleer waterleiding en de pomp op vuil en vervang indien nodig het pompfilter.
Sensorstoring of verschijnen een rood lampje	Controleer of de sensorlens vervormd of beschadigd is
	Controleer er voorwerpen in de weg zitten voor de sensor.
	Huisdieren moeten binnen 1,2 meter van het product komen, in een hoek van 120 graden, de sensor wordt geactiveerd.
	Een rood lampje geeft aan dat te weinig water is of dat de pomp defect is.
Watergeluid	Controleer of het filterpatroon correct is geïnstalleerd en of alle onderdelen correct zijn gemonteerd.
Trillingsgeluid	Zorg ervoor dat de fontein op een vlakke ondergrond staat.
Kan niet laden	Controleer of de oplaadkabel correct is aangesloten en niet beschadigd is.
	Controleer of de voedingsadapter werkt en een uitgang van 5V 1A levert.

### **Besoin d'aide ?**

Scannez le QR code ci-dessous ou rendez vous sur notre site <https://shop.eziclean.com/assistance/> pour vous rendre dans votre espace client et bénéficier d'une aide approfondie.



### **Enregistrer votre produit**

Scannez le QR code ci-dessous pour enregistrez votre produit dans les 3 mois suivant l'achat ou rendez vous sur notre site <https://shop.eziclean.com/mon-compte/>



EZIClean® est une marque française de la société E.ZICOM®  
46/48, rue Gay Lussac  
94430 Chennevières-sur-Marne  
www.eziclean.com

**1** AN  
de garantie  
supplémentaire  
**OFFERT\***



\* en enregistrant votre produit dans les 3 mois suivant l'achat sur notre site internet ou par le QR code présent sur la page précédente. Garantie légale de 2 ans + 1 an offert dès l'enregistrement.

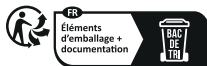

Points de collecte sur [www.quefairedesdechets.fr](http://www.quefairedesdechets.fr)  
Privilégiez la réparation ou le don de votre appareil !